

# COMUNICARE ÎN LIMBA ROMÂNĂ

- caiet de lucru pentru clasa pregătitoare -

<b>CAPITOLUL I. SĂ NE CUNOAȘTEM!</b> .....	3
1.1. Evaluare inițială.....	3
1.2. Cine sunt eu? Dialogul.....	5
1.3. Familia mea. Formulare de întrebări și răspunsuri.....	6
1.4. Prietenul meu, prietena mea .....	7
1.5. Jucăria preferată.....	8
1.6. De-acum sunt școlar! Cartea .....	9
1.7. Ce este școala? Acte de vorbire .....	10
1.8. Ce voi face la școală?.....	11
<b>CAPITOLUL II. CULORI DE TOAMNĂ</b> .....	12
2.1. Universul. Propoziția .....	12
2.2. Fructe. Cuvântul. Formularea de propoziții cu suport intuitiv .....	13
2.3. Legume. Silaba. Despărțirea în silabe .....	14
2.4. Cântecul toamnei. Povestirea după imagini.....	15
2.4.1. Sunetul a .....	15
2.4.2. Sunetul e .....	18
2.4.3. Sunetul i .....	21
2.4.4. Sunetul o.....	24
2.4.5. Sunetul u .....	27
2.5. Sunetul r .....	30
2.6. Leul și șoarecele. Sunetul l .....	33
2.7. Sarea în bucate. Sunetul s .....	36
2.8. Albă-ca-Zăpada. Sunetul z .....	39
2.9. Recapitulare .....	42
2.10. Ce am învățat? .....	44
<b>CAPITOLUL III. POVEȘTI DE TOAMNĂ</b> .....	45
3.1. Frumoasa din pădurea adormită. Sunetul și literele A, a. Simboluri uzuale din universul apropiat .....	45
3.2. Prințesa și bobul de mazăre. Sunetul și literele M, m.....	47
3.3. Silaba ma.....	49
3.4. Ursul cafeniu. Sunetul și literele U, u .....	50
3.5. Neghiniță. Sunetul și literele N, n .....	52
3.6. Capra cu trei iezi. Sunetul și literele I, i.....	54
3.7. Dumbo, elefantul zburător. Sunetul și literele E, e.....	56
3.8. Recapitulare .....	58
3.9. Ce am învățat?.....	60
<b>CAPITOLUL IV. VIN SĂRBĂTORILE!</b> .....	62
4.1. Rapunzel. Sunetul și literele R, r. Simboluri neconvenționale .....	62
4.2. Vrăjitorul din Oz. Sunetul și literele O, o.....	64
4.3. Ursul păcălit de vulpe. Sunetul și literele V, v .....	66
4.4. Croitorașul cel viteaz. Sunetul și literele C, c. Felicitarea.....	68
4.5. Recapitulare.....	70
4.6. Ce am învățat? .....	72
<b>CAPITOLUL V. POVEȘTI DE IARNĂ</b> .....	74
5.1. Scufița Roșie. Sunetul și literele S, s.....	74
5.2. Limba românească. Sunetul și literele Â, â .....	76
5.3. Legenda licuriciului. Sunetul și literele L, l.....	78
5.4. Turțița fermecată. Sunetul și literele T, t .....	80
5.5. Recapitulare .....	82
5.6. Ce am învățat? .....	84
<b>CAPITOLUL VI. JOCURILE IERNII</b> .....	86
6.1. Cei trei purceluși. Sunetul și literele P, p.....	86
6.2. Degețica. Sunetul și literele D, d. Cuvinte cu sens asemănător .....	88
6.3. Punguța cu doi bani. Sunetul și literele Ț, ț .....	90
6.4. Crăiasa Zăpezii. Sunetul și literele Z, z. Utilizarea cuvintelor noi în enunțuri adecvate .....	92
6.5. Motanul încălțat. Sunetul și literele Ă, ă...	94
6.6. Recapitulare.....	96
6.7. Ce am învățat?.....	98
<b>CAPITOLUL VII. POVEȘTI DE PRIMĂVARĂ</b> .....	100
7.1. Broasca țestoasă cea fermecată. Sunetul și literele B, b .....	100
7.2. Fata babei și fata moșneagului. Sunetul și literele F, f.....	102
7.3. Păzitoarea de găște. Sunetul și literele G, g .....	104
7.4. Jack și vrejul de fasole. Sunetul și literele J, j .....	106
7.5. Cenușăreasa. Sunetul și literele Ș, ș .....	108
7.6. Recapitulare .....	110
7.7. Ce am învățat? .....	112
<b>CAPITOLUL VIII. POVEȘTEA FLORILOR</b> .....	114
8.1. Hansel și Gretel. Sunetul și literele H, h ..	114
8.2. Învățat de la toate. Sunetul și literele Î, î. Cuvinte cu sens opus.....	116
8.3. Sunetul și literele X, x. Biletul .....	118
8.4. Sunetul și literele K, k.....	120
8.5. Sunetele și literele Q, q, W, w, Y, y.....	122
8.6. Recapitulare .....	124
8.7. Ce am învățat?.....	126
<b>CAPITOLUL IX. POVEȘTI DE VARĂ</b> .....	128
9.1. Recapitulare finală .....	128
9.2. Ce am învățat înainte de vacanța mare? .....	134

### 1.1. Evaluare inițială

- Evaluare inițială
- Cine sunt eu?
- Familia mea
- Prietenul meu, prietena mea
- Jucăria preferată
- De-acum sunt școlar!
- Ce este școala?
- Ce voi face la școală?

#### 1. Privește imaginea, apoi:

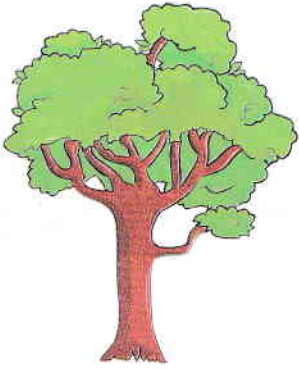

- desenează o frunză sub copac;
- desenează lângă casuță o floare;
- desenează deasupra casuței un soare.

R ÎCR NR

#### 2. Colorează imaginile corespunzător.

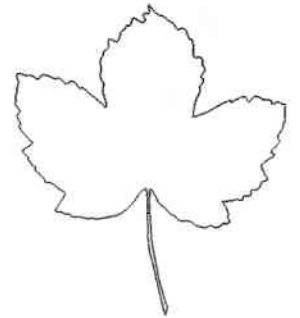
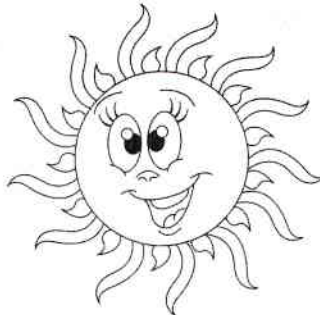
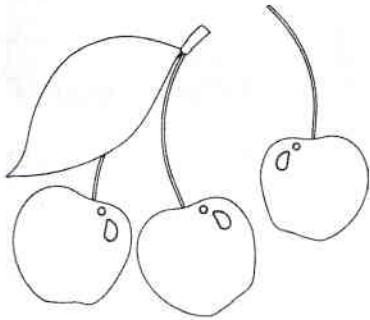

R ÎCR NR

#### 3. Unește ce se potrivește.

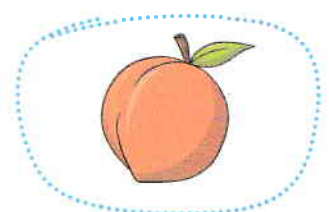

R ÎCR NR

4. Taie cu o linie, pe fiecare rând, imaginea care nu face parte din poveste.



R    ÎCR    NR  
 ●●●    ●●    ●

5. Desparte în silabe și reprezintă silabele, după model:



R    ÎCR    NR  
 ●●●    ●●    ●

R - REALIZAT, ÎCR - ÎN CURS DE REALIZARE, NR - NEREALIZAT

1. Colorează imaginea/caseta care ți se potrivește!

a)

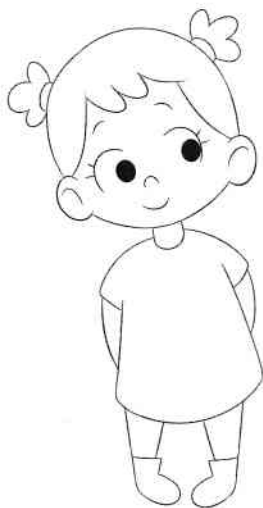

b)



5



6



7

c)

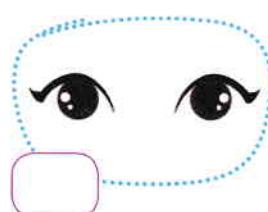
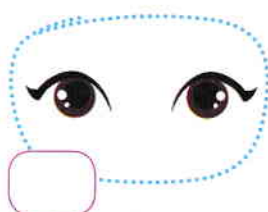
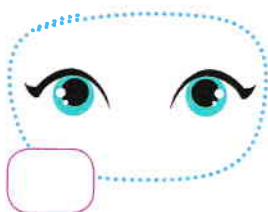
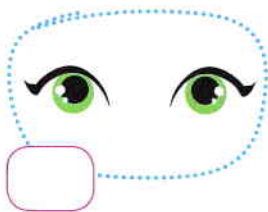

d)

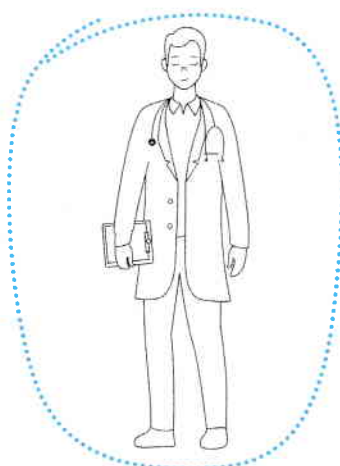

## 1.3. Familia mea. Formulare de întrebări și răspunsuri

1. Desenează familia ta!

Spune-le colegilor tăi câte ceva despre fiecare membru al familiei tale.

2. Colorează imaginea potrivită poeziei „Doi frați cumiți” de Elena Farago.

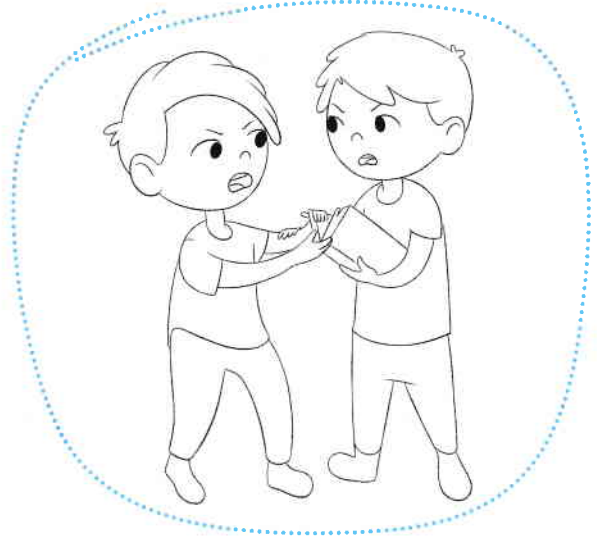
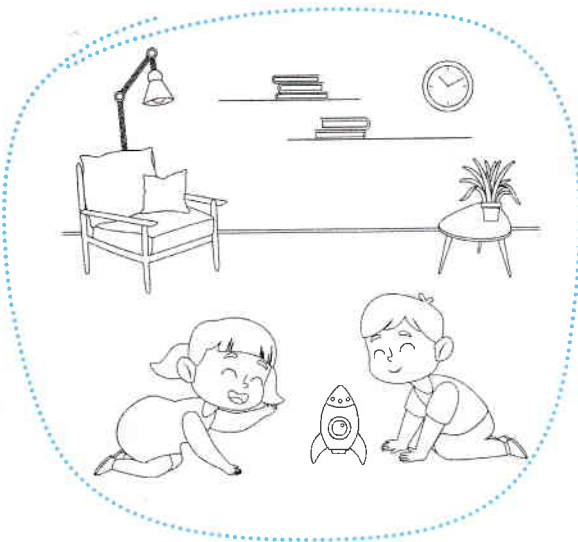

3. Marchează cu x imaginile care prezintă activități pe care le poți desfășura alături de familia ta.









1. Ascultă poezia „Prietenul” de Grigore Vieru, citită de un cadru didactic.
2. Desenează în tabloul de mai jos un prieten/o prietenă.

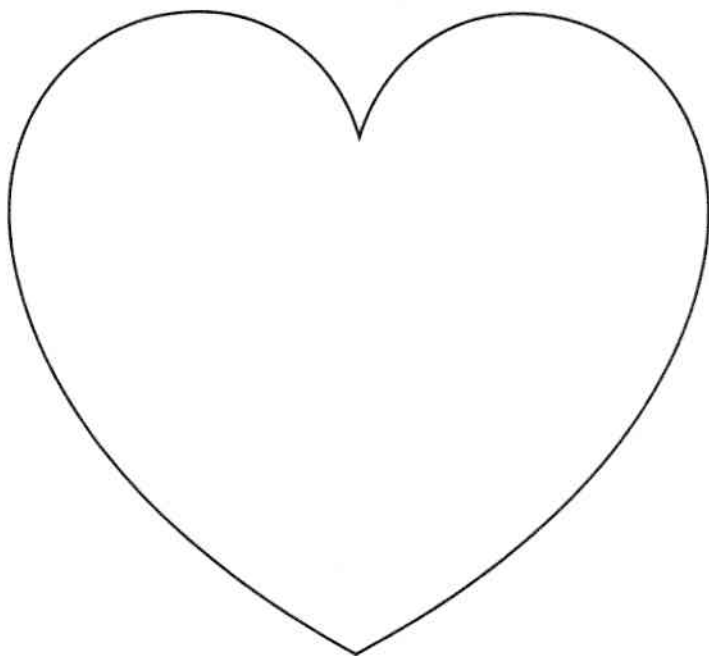

3. Colorează imaginile în care îți regăsești prietenii.

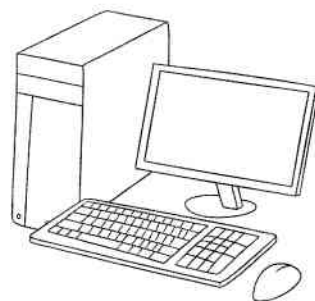
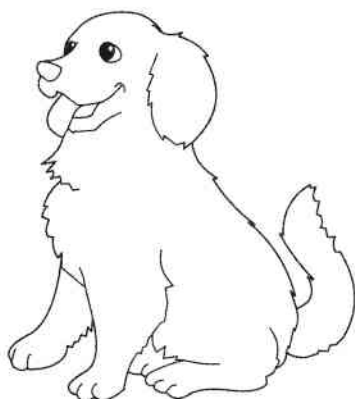
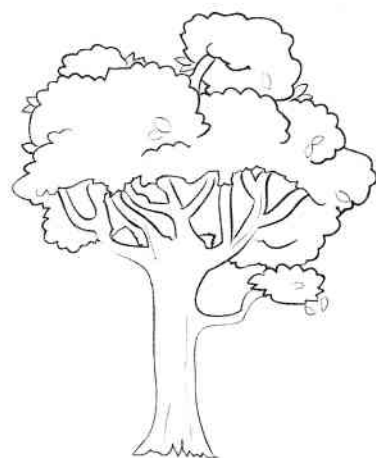
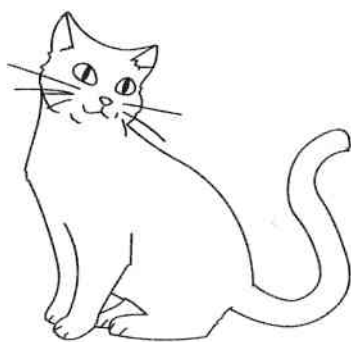
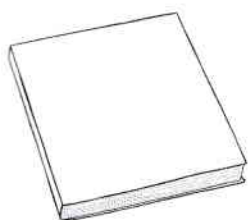

1. Încercuiește jucăriile preferate.

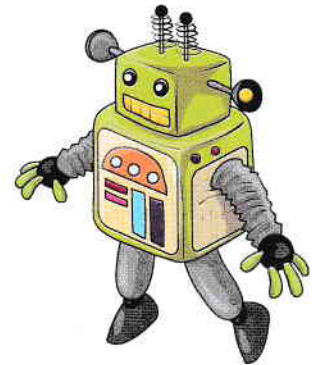
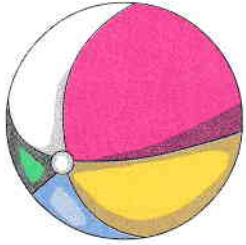
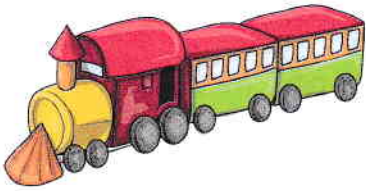

2. Unește punctele, apoi colorează.

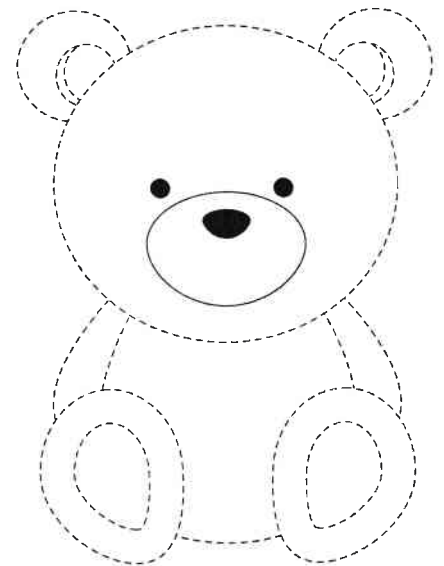
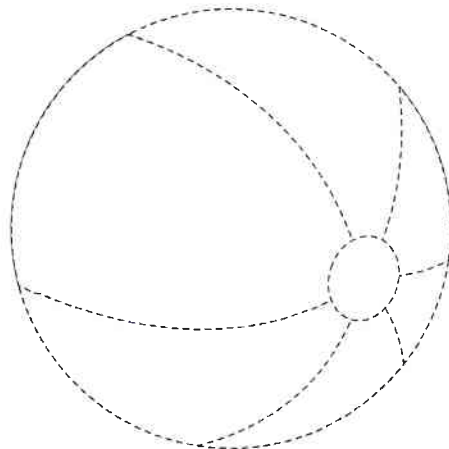

1. Recunoaște și denumește rechizitele școlarului.

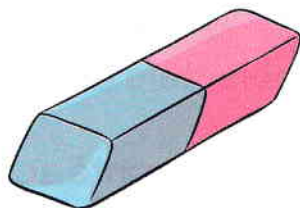
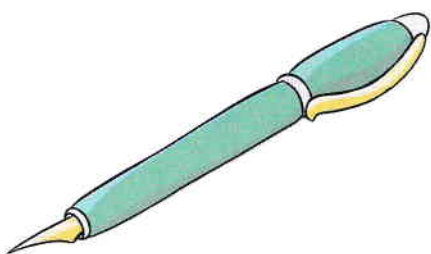

2. Dă și tu exemple de alte rechizite pe care le poți folosi la școală!

3. Unește punctele, apoi colorează.

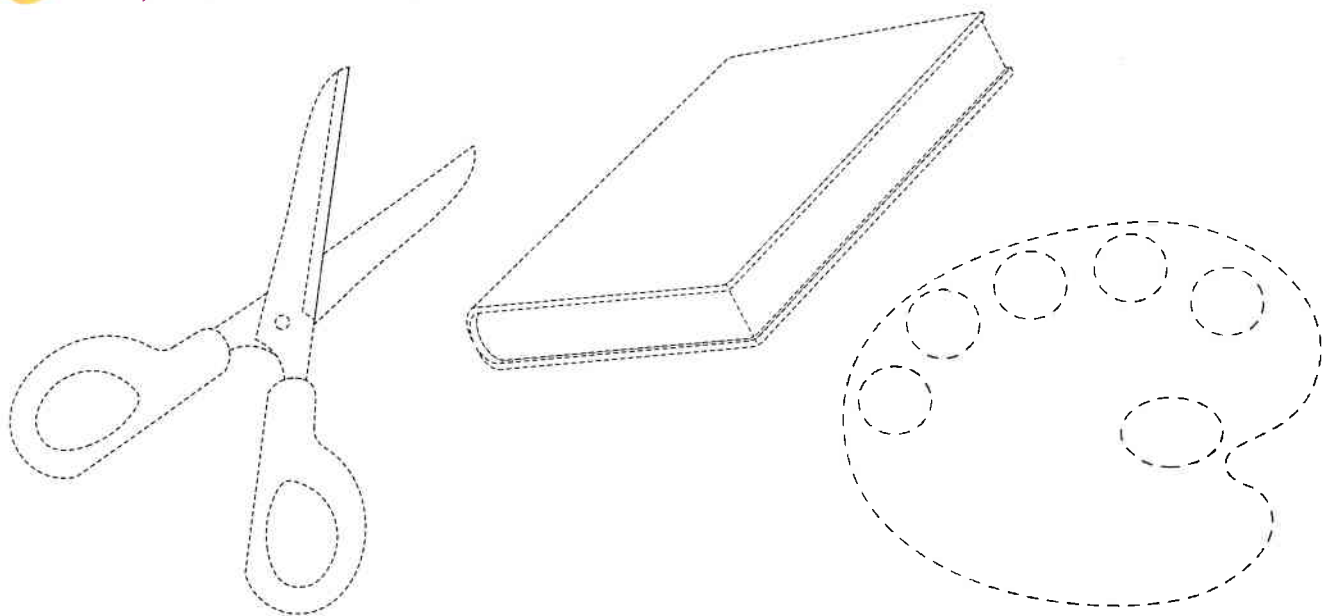

## 1.7. Ce este școala? Acte de vorbire

### 1. Observă imaginea!



### 2. Recunoaște și denumește obiectele din sala de clasă.

### 3. Colorează doar imaginile care reprezintă activități petrecute la școală.

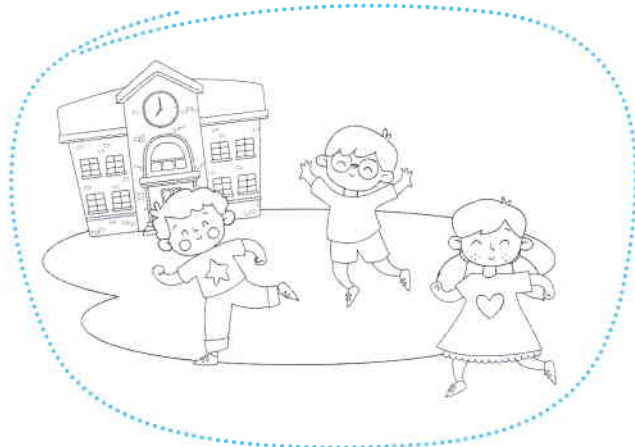
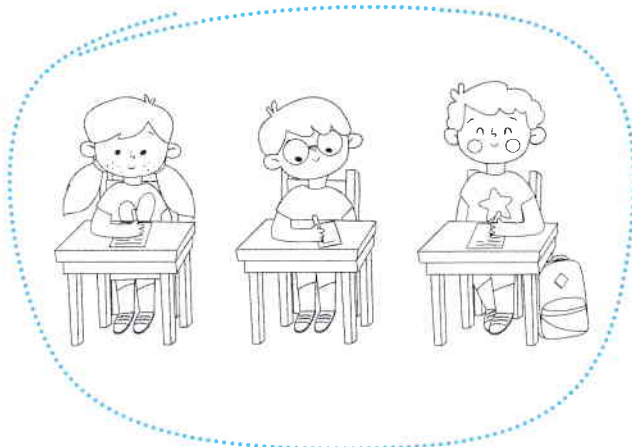
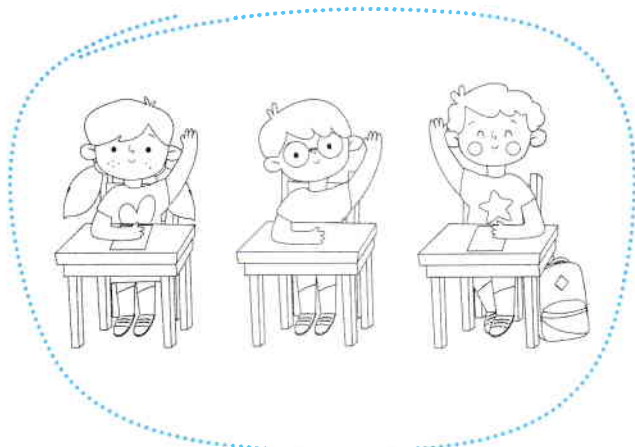

1. Colorează ce crezi că vei învăța la școală.

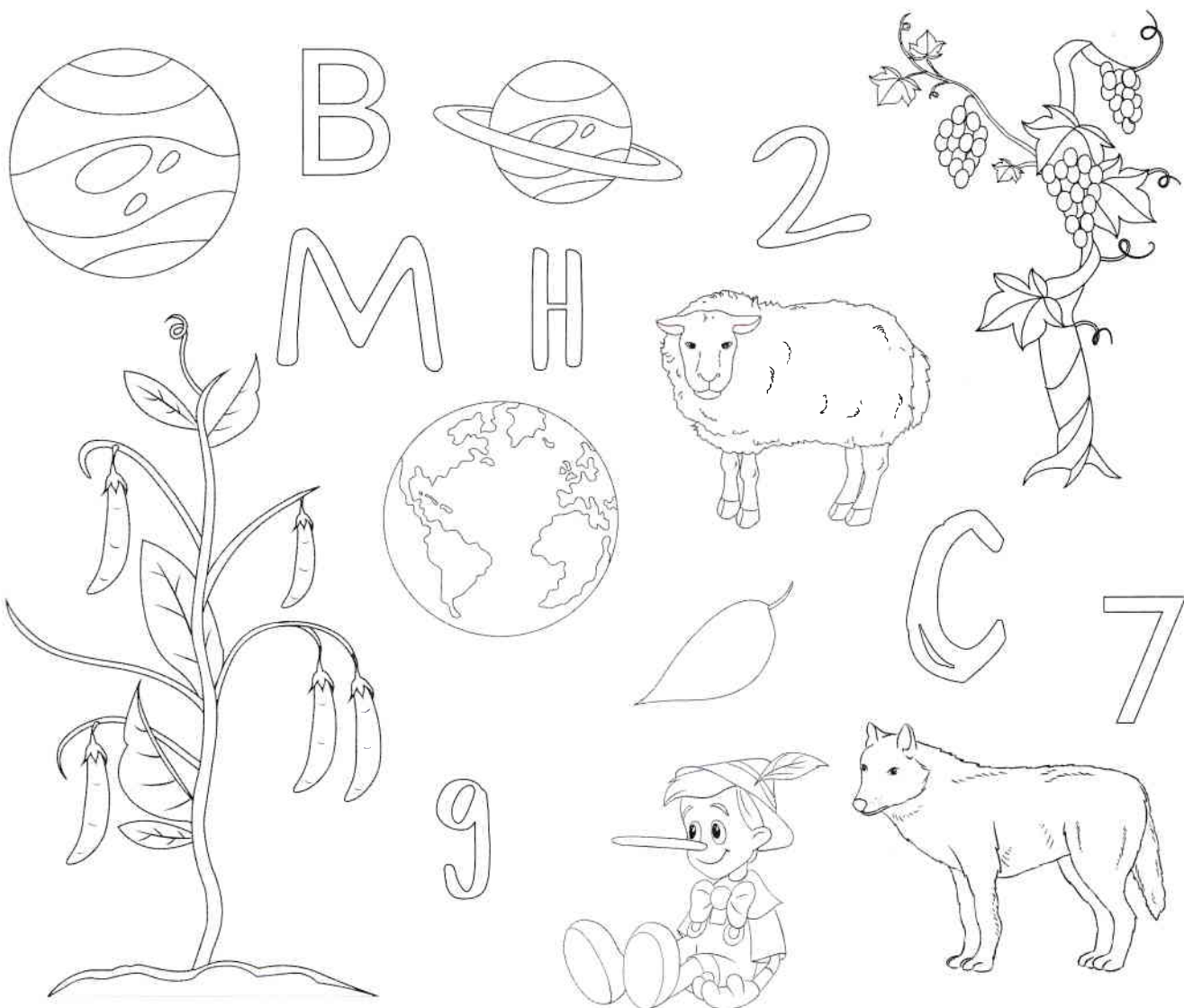

2. Unește punctele, apoi colorează.

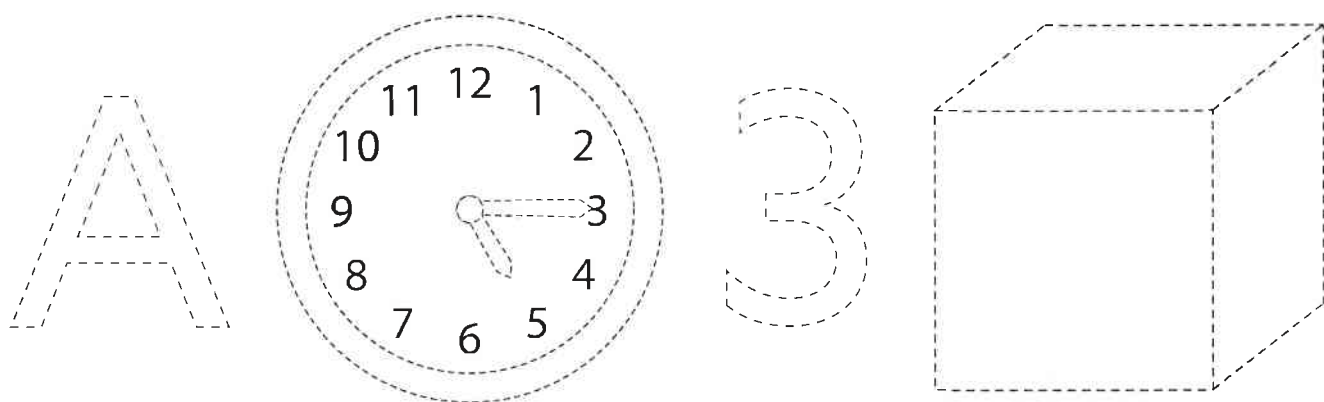

- Universul. Propoziția • Fructe. Cuvântul • Legume. Silaba • Cântecul toamnei. Sunetul a • Sunetul e
- Sunetul i • Sunetul o • Sunetul u • Sunetul r • Leul și șoarecele. Sunetul l • Sarea în bucate. Sunetul s
- Albă-ca-Zăpada. Sunetul z • Recapitulare • Ce am învățat?

1. Alcătuieste propoziții după fiecare imagine. Reprezintă grafic printr-o linie roșie urmată de punct.



2. Colorează imaginea care reprezintă anotimpul toamna. Alcătuieste câte o propoziție după fiecare imagine.

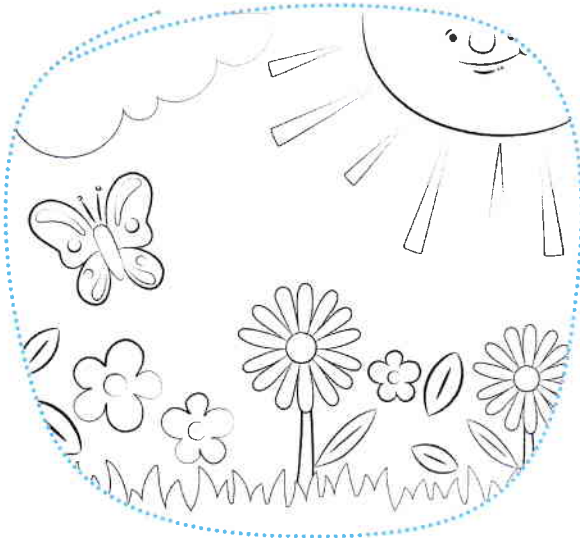

3. Descoperă traseul fiecăruia! Alcătuieste câte o propoziție despre ei.

